

JA-111H-AD TRB système de contrôle pour module BUS

Le JA-111H-AD TRB est un composant du système JABLOTRON 100 et il sert à contrôler le système à partir d'un appareil externe avec un statut ou une sortie d'impulsion et il peut également alimenter l'appareil de commande.

Il est conçu pour être installé principalement à l'intérieur du dispositif de commande, mais il peut également être placé à l'extérieur dans une boîte d'installation protégée. Le module occupe une seule position dans le système. Le module doit être installé par un technicien formé et muni d'un certificat valide délivré par un distributeur autorisé.

Installation

1. Installez le module dans un endroit adapté à l'intérieur du dispositif de commande (tel qu'un lecteur d'empreintes digitales) ou à l'intérieur d'une boîte d'installation protégée. Les câbles peuvent être étendus jusqu'à 3 m maximum. Lorsque le module est installé à l'intérieur du dispositif de commande assurez-vous qu'il ne fasse pas un court-circuit à cause d'un manque d'isolation.
2. Connectez les câbles du module d'après le tableau 1.



Tableau 1 – les extrémités BUS; 2 – code de fabrication; 3 – la LED jaune signale un problème / l'appareil n'est pas enregistré, la LED rouge clignote pour signaler l'activation d'une quelconque entrée; 4 – connexion du câble, voir le tableau suivant

Câble	Définition	Fonction
Rouge	+ 12 V	Alimentation pour un appareil connecté
Noir	GND	Câble classique
Blanc	INP	Entrée de commande
Bleu	TMP	Entrée d'auto protection
Jaune	TRB	Problème entrant / Débranché

Tableau 1

3. Connectez le câble BUS et activez l'alimentation du panneau de contrôle.

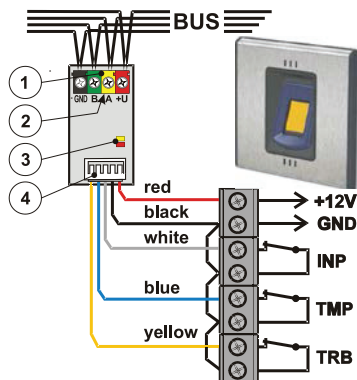
Lors de la connexion du module dans le système bus, toujours éteindre l'alimentation. La consommation énergétique du détecteur connecté ne doit pas dépasser 50 mA (l'alimentation électrique externe du module n'est pas protégée contre la surcharge).



4. Le panneau de commande doit être en mode service.
5. Procédez en suivant le manuel d'installation du panneau de commande. Procédure de base:
 - a) Lorsque l'appareil est activé, la LED jaune (3) se met à clignoter de manière continue pour signaler que le module n'est pas enregistré dans le système.
 - b) Dirigez-vous vers le logiciel **F-Link**, sélectionnez dans l'onglet **Devices** (Appareils) la position recherchée et lancez le mode enregistrement en cliquant sur l'option **Enroll** (Enregistrer).
 - c) Cliquez sur l'option Ajouter de nouveaux appareils BUS, sélectionnez
6. le JA-111H-AD TRB et confirmez son inscription en appuyant deux fois – la LED jaune (3) disparaît. Fermez le couvercle du dispositif de commande avec le module installé à l'intérieur.

Remarques:

- Le module peut aussi être enregistré en appuyant sur l'interrupteur auto protection (connexion du câble noir et bleu ensemble) ou en entrant le code de fabrication via le logiciel F-Link. Le code de fabrication est imprimé sur l'étiquette sur le PCB du produit sous le code barre.
- Si vous avez besoin de retirer le module du système, effacez-le de sa position dans le panneau de commande.

Paramétrage des propriétés du module

Les propriétés du module peuvent être réglées dans l'onglet **Devices** du logiciel **F-Link**. Utilisez l'option **Internal settings** à l'emplacement du module pour ouvrir une boîte de dialogue où vous pouvez régler:

Signal LED: Le signal des réglages d'usine est activé. L'option est utilisée pour activer/désactiver le signal LED de la LED rouge. La LED réagit à l'activation de toute entrée du module.

Entrée INP: L'entrée peut être complètement Désactivée et aucune activation ne sera reportée dans le système.

Le paramètre d'usine par défaut est uniquement réglé sur la commande INP, elle commande via un seul câble (pré-réglage de la commande du mode d'état). Selon la réaction pré-définie à la position du module, le système réagit à son activation d'entrée selon le tableau suivant:

Réaction sélectionnée du module	Entrée INP (Réaction non-inversée)		Réglage de la commande par impulsion
	Action réalisée sur activation (NO)	Action réalisée sur désactivation (NO)	
armement	armer la section (avec retard de sortie)	Indéfini	NON
Armement immédiat	armer la section (avec aucun retard de sortie)	Indéfini	NON
Armer Partiellement	Section partiellement armée (avec retard de sortie)	Indéfini	NON
Armement Partiellement immédiat	Section partiellement armée (sans aucun retard de sortie)	Indéfini	NON
Changer d'état	Activation de changements d'états de section pré-définie	–	OUI
Non défini	Indéfini	–	NON

Tableau 2

Remarque: Les fonctions selon le Tableau 2 (un câble de commande) ne sont pas supportées pour une installation de grade 2 au niveau sécurité.

Commande INP et TRB (impulsion – deux câbles de commande). Le système réagit à l'activation d'entrée INP selon la réaction définie à la position du module (par exemple, il définit la section à laquelle le module est attribué). L'entrée TRB est pré-définie à une réaction non-définie (de telle sorte que l'entrée ne puisse pas être utilisée pour déclencher le défaut d'un appareil connecté). Lorsque la fonction de commande INP est pré-définie, alors les options suivantes sont visibles.

Mode impulsion: L'option doit être vérifiée pour une commande via un seul câble ex. « Commande INP uniquement » avec la réaction du module pré-définie sur « Changer d'état ».

Réaction d'entrée INP inversée: Elle possède une réaction NC par défaut mais elle peut être modifiée vers une réaction NON.

Retard de réaction d'entrée INP Le filtrage de la durée qui définit combien de temps l'entrée INP doit être active afin d'être déclenchée. Le réglage par défaut est de 0,5 s.

Entrée TRB: Par défaut d'usine, elle est **Désactivée** et aucune activation ne sera reportée dans le système. Si vous sélectionnez **Défaut**, alors l'activation d'entrée (Mode NC) déclenche un défaut depuis un module connecté.

Réaction d'entrée TRB inversée: Elle possède une réaction NC par défaut mais elle peut être modifiée vers une réaction NON.

Retard de réaction d'entrée TRB: Le filtrage de la durée qui définit combien de temps l'entrée TRB doit être active afin d'être déclenchée. Le réglage par défaut est de 0,5 s.

Entrée TMP: elle est par défaut activée en mode NC (C connecté à la masse). L'entrée peut être complètement désactivée et aucune activation ne sera signalée au système.

Réaction d'inversion TMP: Il s'agit d'une réaction NC par défaut pouvant cependant être transformée en réaction NO.

Le fabricant garantit seulement le bon fonctionnement du module. Cependant, ils ne peuvent pas garantir le bon fonctionnement du détecteur connecté. Par conséquent nous vous recommandons d'utiliser les appareils JABLOTRON 100 BUS.



JA-111H-AD TRB système de contrôle pour module BUS

Caractéristiques techniques

Courant	depuis le panneau de commande BUS 12 V (9 ... 15 V)	
Consommation de courant:		
- Consommation nominale - pour le calcul de la réserve	8 mA	toutes les entrées connectées à la masse (+ consommation des dispositifs connectés)
- Consommation maximale - pour la sélection du câble	12 mA	(+ consommation des dispositifs connectés)
Taux d'électricité maximal autorisé du détecteur connecté	50 mA	
Dimensions	16 x 30 x 12 mm	
Poids	8 g	
Classification	grade 2 au niveau sécurité / classe environnementale II	
- Selon	EN 50131-1, EN 50131-3 (ACE type B)	
- Environnementale	Application générale	
- plage de température de fonctionnement	-10 à +40 °C	
- humidité moyenne	75 % RH sans condensation	
Conforme également avec	EN 50130-4, EN 55022	



JABLOTRON ALARMS a.s. déclare par la présente que JA-111H-AD TRB est conforme à la législation d'harmonisation idoine de l'Union: Directives N°: 2014/30/EU, 2011/65/EU. L'original de la déclaration de conformité se trouve sur www.jablotron.com - Section téléchargements.



Remarque: Bien que ce produit ne contienne aucun matériaux dangereux nous vous suggérons de retourner le produit au distributeur ou directement au fabricant après son utilisation.